

STATO DI FATTO VOLUME SOGGETTO A PIANO DI RECUPERO

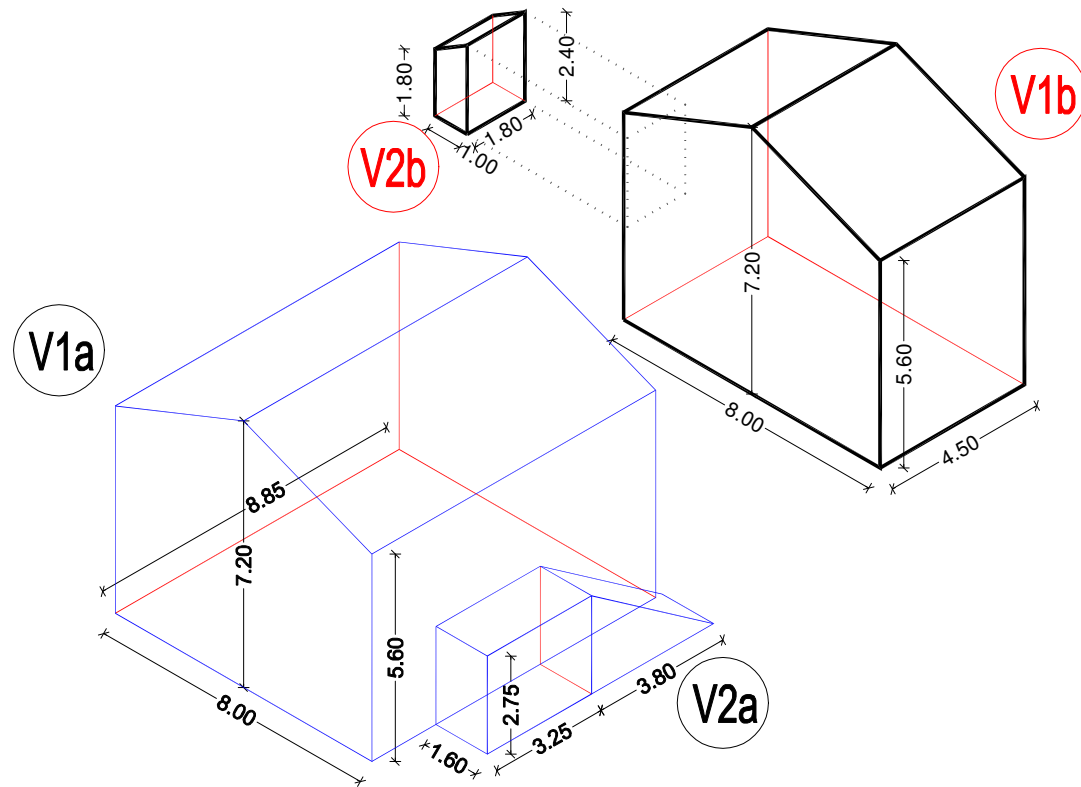

Porzione di edificio ante 1950 oggetto di ristrutturazione con vincoli

V1a = 8,00×8,85×(5,60+7,20)/2	.....	=	453,12	mc.
V2a = 1,60×3,25×2,75 + 3,80×1,60×2,75/2	.....	=	22,66	mc.
	sommano	=	475,78	mc.

Porzione di edificio post 1950 oggetto di demolizione e ricostruzione con ampliamento del 30%

V1b = 8,00×4,50×(5,60+7,20)/2	.....	=	230,40	mc.
V2b = 1,00×1,80×(1,80+2,40)/2	.....	=	3,78	mc.
	sommano	=	234,18	mc.

Incremento Volumetrico per piano casa  
(30% L.R. 22/2009 e s.m.i.) = 234,18 mc. × 0,30 mc.

		=	70,25	mc.
--	--	---	-------	-----

STATO DI PROGETTO VOLUME SOGGETTO A PIANO DI RECUPERO

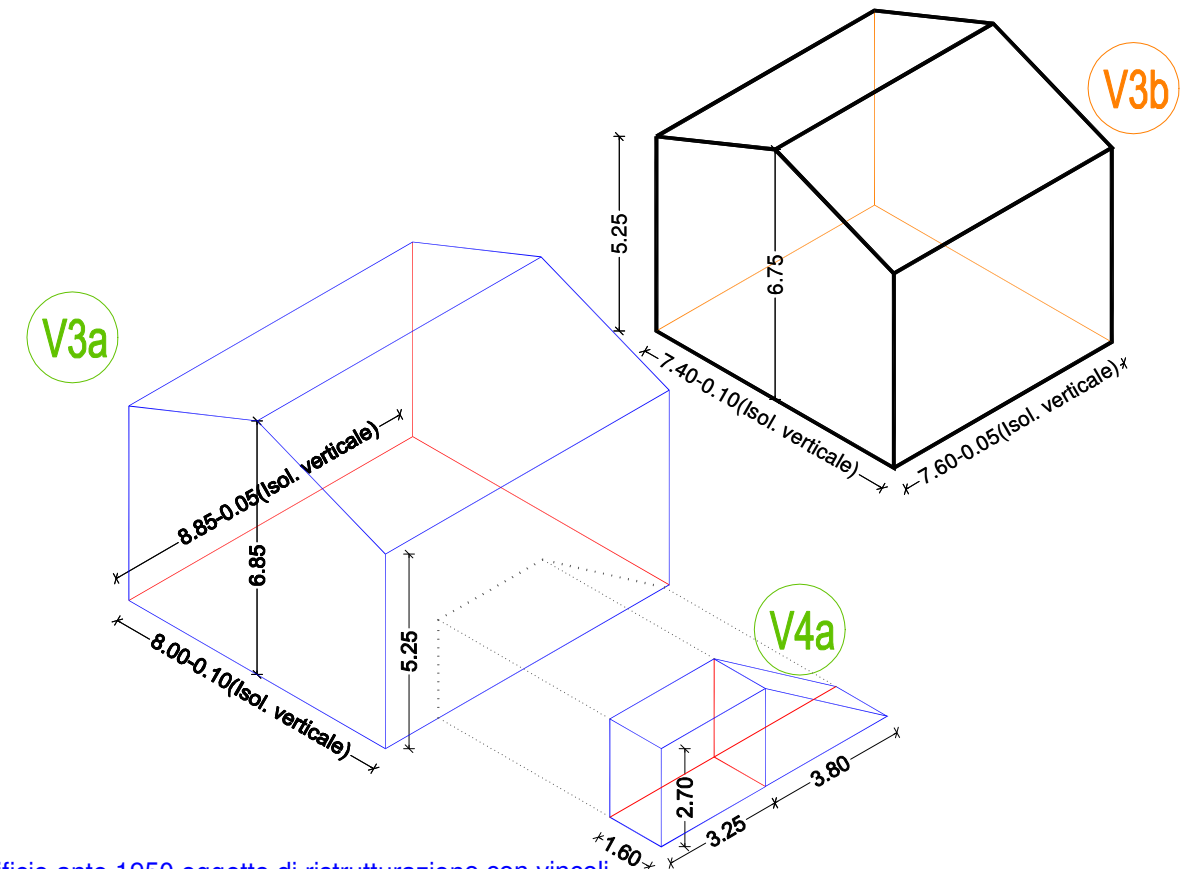

Porzione di edificio ante 1950 oggetto di ristrutturazione con vincoli  
(Calcolo al netto degli extraspessori oltre i 30cm come concesso dall'art.14 dal comma 6 D.Lgs. 4 Luglio 2014 n.102)

V3a = 7,90×8,80×(5,25+6,85)/2	.....	=	420,60	mc.
V4a = 1,60×3,25×2,70 + 3,80×1,60×2,70/2	.....	=	22,25	mc.
	sommano	=	442,85	mc.

Variazione volumetrica per Art.36 comma 3 NTA e extraspessore pareti oltre i 30cm: 475,78-442,85=32,93mc  
Volume utilizzabile nella porzione di edificio post 1950: 32,93mc.

Volume di progetto Porzione di edificio post 1950 oggetto di demolizione e ricostruzione con ampliamento del 30%

V3b = 7,30×7,55×(5,25+6,75)/2	.....	=	330,69	mc.
-------------------------------	-------	---	--------	-----

Volume utilizzabile = 234,18 + 70,25 + 32,93 = 337,36 mc.

TABELLA DEGLI ELEMENTI QUANTITATIVI ASSENTIBILI E PREVISTI CON IL PIANO DI RECUPERO

CALCOLO DELLE VOLUMETRIE

Volume attuale	=	234,18 mc.
Volume assentibile	=	234,18 + 70,25 + 32,93 = 337,36 mc.
Volume di progetto	=	330,69 mc.
Volume disponibile	=	337,36 mc. - 330,69 mc. = 6,67 mc.

DIMENSIONAMENTO AREE STANDARD

Volume Max. in ampliamento (assentibile):  
mc. 70,25  
Numero abitanti insediabili:  
V max. / 120 mc. ab. = 70,25 mc / 120 mc. ab. = 0,58 ab. = arrotondato a 1 ab.  
Quantità aree per abitante:  
27 mq./2 × ab.  
Totale aree necessarie:  
1 ab. × 27 mq./2 × ab. = mq. 13,50

DIMENSIONAMENTO PARCHEGGI EX ART. 41 SEXIES L. 1150/42 (art. 2, legge n. 122 del 1989)

Volume assentibile:  
mc 337,36  
Quantità di legge = 1 mq./10 mc.:  
mc. 337,36 × 1 mq. /10 mc. = mq. 33,74 arrotondato a 34,00 mq.  
Quantità reperite:  
mq. 58,00 > mq. 34,00 necessari