

CALCOLO VOLUMETRICO DELL'INTERVENTO EDILIZIO

Oggetto: **PIANO DI RECUPERO ACCESSORIO PERTINENZIALE**

(Accessorio Attuale)

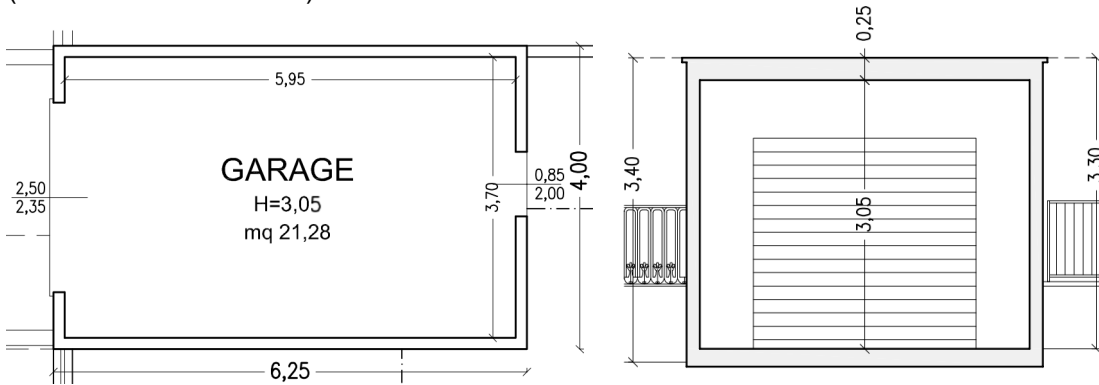

$ml\ 6,25 \times 4,00 = mq\ 25,00$

$mq\ 25,00 \times 3,05 = mc\ 76,25$ (volume attuale accessorio)

Incremento volumetrico Piano Casa (L.R.22/2009 art.2 comma 2-3)

$mc\ 76,25 \times 1,30\% = mc\ 99,12$ (volume max consentito con ampliamento)

(Accessorio Modificato)

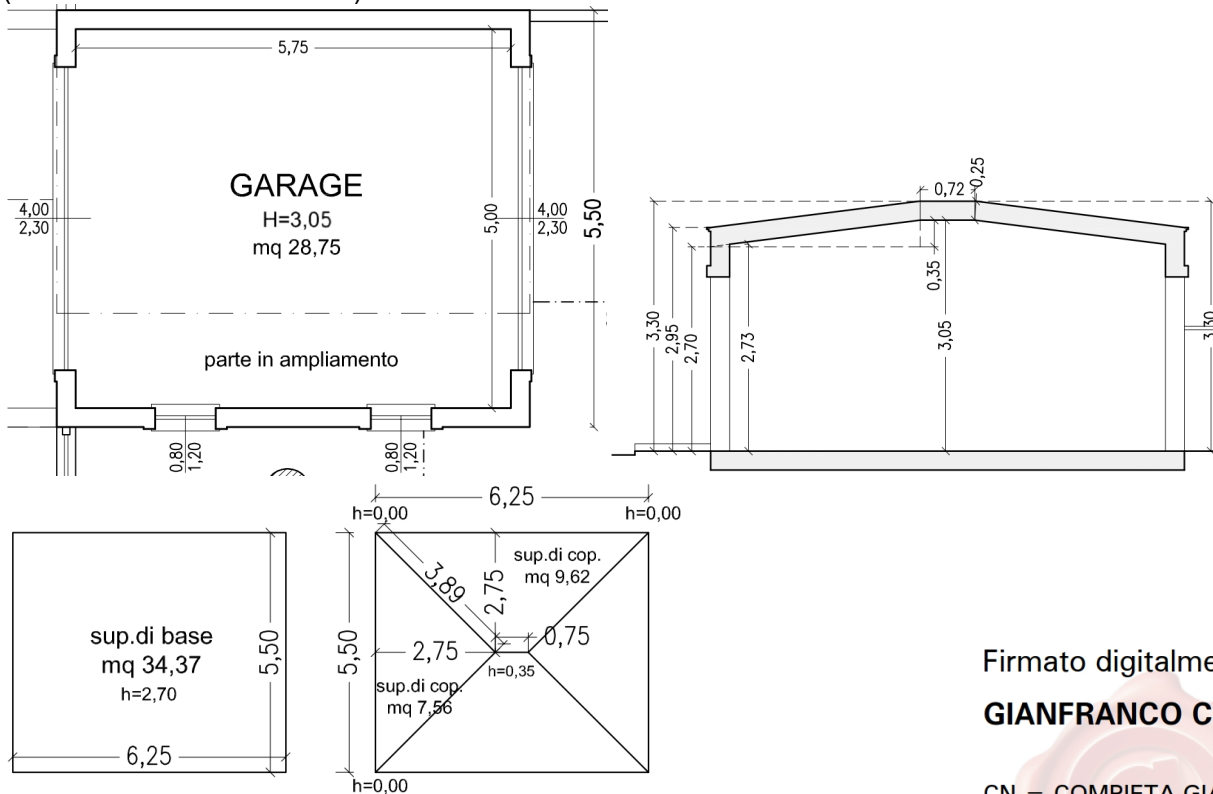

vol.sup.di base

$ml\ (6,25 \times 5,50) \times 2,70 = \dots \dots \dots mc\ 92,80+$

vol.sup.di copertura

$ml\ [(5,50 \times 2,75) : 2] \times [(0+0+0,35) : 3] \times 2 = \dots \dots \dots mc\ 1,76+$

$ml\ [6,25+0,75] \times 2,75 : 2 \times [(0+0+0,35+0,35) : 4] \times 2 = mc\ 3,37+$

tot mc 97,93 (volume massimo edificato)

Firmato digitalmente da
GIANFRANCO COMPIETA

CN = COMPIETA GIANFRANCO
O = Collegio dei Geometri di
Fermo/81008840449
T = Geometra
SerialNumber = IT:CMPGFR69S01D542N
e-mail = gianfranco.compieta1@geopec.it
C = IT

Fermo lì Marzo 2016

Geom. Gianfranco Compieta

Ing. Luca Renzi
PER QUANTO DI
PROPRIA COMPETENZA

